

# Chrome F

## autolivellamento meccanico

### Caricatore con livellamento manuale dell'attrezzo

- Telaio portante dall'avantreno ai semiassi posteriori
- Impianto idraulico in relazione alle caratteristiche del trattore

### Dotazione di serie

- Due cilindri a doppio effetto per il sollevamento
- Due cilindri a doppio effetto per l'azionamento dell'attrezzo terminale
- Sgancio rapido del caricatore dal trattore VELOTAK
- Sgancio rapido dell'attrezzo terminale EURO
- Innesti rapidi
- Piedi d'appoggio regolabili



### Disegni tecnici

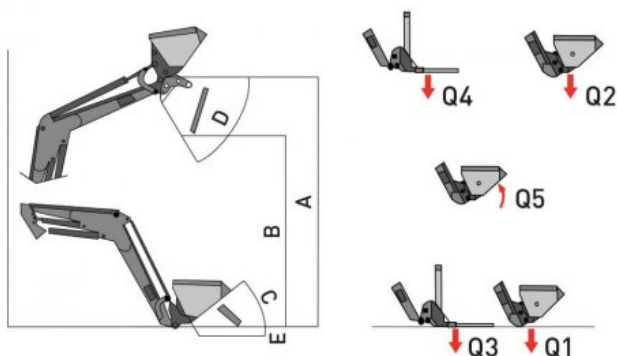

### Scheda tecnica

#### Forza di sollevamento a 180 Bar

			<b>F10</b>	<b>F15</b>	<b>F20</b>
Con benna a terra 300 mm dal perno	Q1	Kg	800	800	1200
Con benna alla massima altezza 300 mm dal perno	Q2	Kg	800	800	1060
Con forca a terra 600 mm dal perno	Q3	Kg	800	800	1200
Con forca alla massima altezza 600 mm dal perno	Q4	Kg	700	700	1100
Di strappo al dente	Q5	Kg	1300	1300	1300

#### Altezza massima di sollevamento

			<b>F10</b>	<b>F15</b>	<b>F20</b>
Al perno	A	mm	3200	3300	3800
Con benna rovesciata	B	mm	2260	2360	2940

### Angoli

			F10	F15	F20
Richiamo benna a terra	C	°	45	45	45
Scarico benna	D	°	55	55	55

### Profondità di lavoro

			F10	F15	F20
Profondità di lavoro	E	mm	150	150	150

### Tempi di lavoro L / 1' = 40

			F10	F15	F20
Sollevamento alla massima altezza		"	7	7	7
Rovesciamento benna		"	5	5	5

### Pesi

			F10	F15	F20
Senza attrezzo terminale e senza attacchi al trattore		Kg	310	320	380
CV			45-85	45-85	60-100

*N.B. I dati tecnici e le illustrazioni sono indicativi e non sono vincolanti, poiché possono variare anche in funzione del tipo di trattore equipaggiato*